

## PRŮZOR PZ56

Průzor PZ56 jako součást propouštějící světlo umožňuje čtení údajů z měřicích přístrojů a indikačních panelů umístěných uvnitř pevného závěru. Je určen pro montáž do otvoru se závitem ve stěně pevného závěru. Tloušťka stěny kovového závěru v místě šroubového spojení musí být min. 14mm. Po zašroubování se průzor zajišťuje proti vyšroubování šroubem M5x10 ČSN 02 1185.21 z vnitřní strany závěru.

Průzor PZ56 splňuje technické požadavky na zařízení určená pro použití v prostorách s nebezpečím výbuchu metanu podle směrnice 94/9/EC (NV 23/2003 Sb.).

### ROZMĚROVÝ NÁČRT

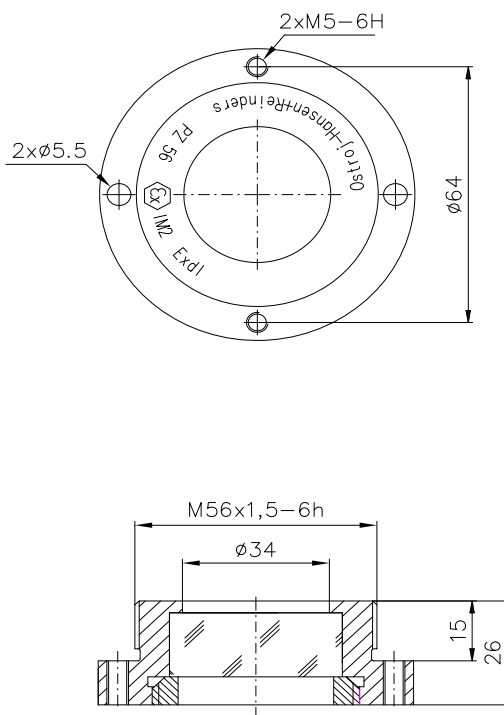

### Technické údaje

Velikost závitu.....	M56x1,5-6h (ISO 965)
Délka závitu.....	11mm
Maximální provozní teplota.....	140°C
Označení nevýbušných elektrických zařízení.....	Ex I M2 Ex d I Mb
Certifikát.....	FTZÚ 01 ATEX 0056 U